

# Connecting Pods

## 사용 설명서

connecting™



# 구성품

1. 블루투스 이어셋 2ea
2. 충전케이스
3. 충전용 Micro USB 케이블
4. 사용설명서

# 각 부분의 명칭

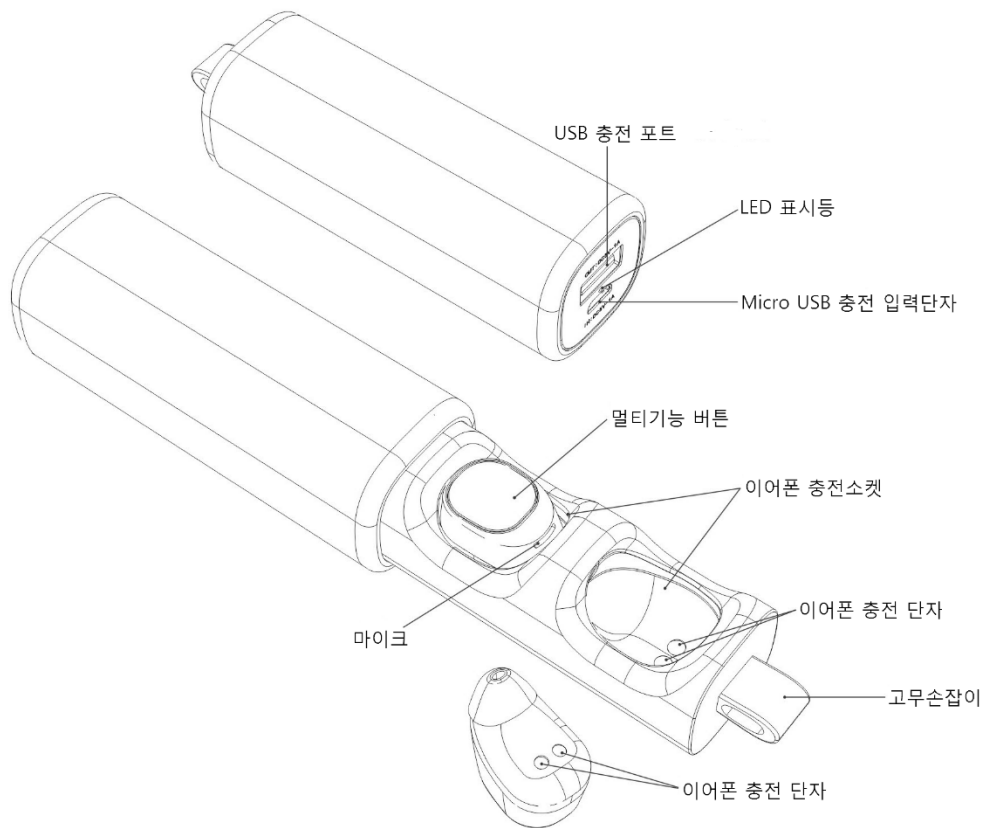

# 사용하기

## ❖ 배터리 충전하기

### 1. 이어폰 충전

충전케이스의 슬롯에 정확하게 이어폰을 넣어주세요.

충전단자에 정확하게 접촉이 되었을때 이어폰은 파란색 불이 들어옵니다.

충전 중에는 충전케이스 외부에 파란색 LED 가 깜빡입니다.

*\*충전단자에 장착시 이어폰의 파란색 LED 가 켜지는지 확인해주세요.*

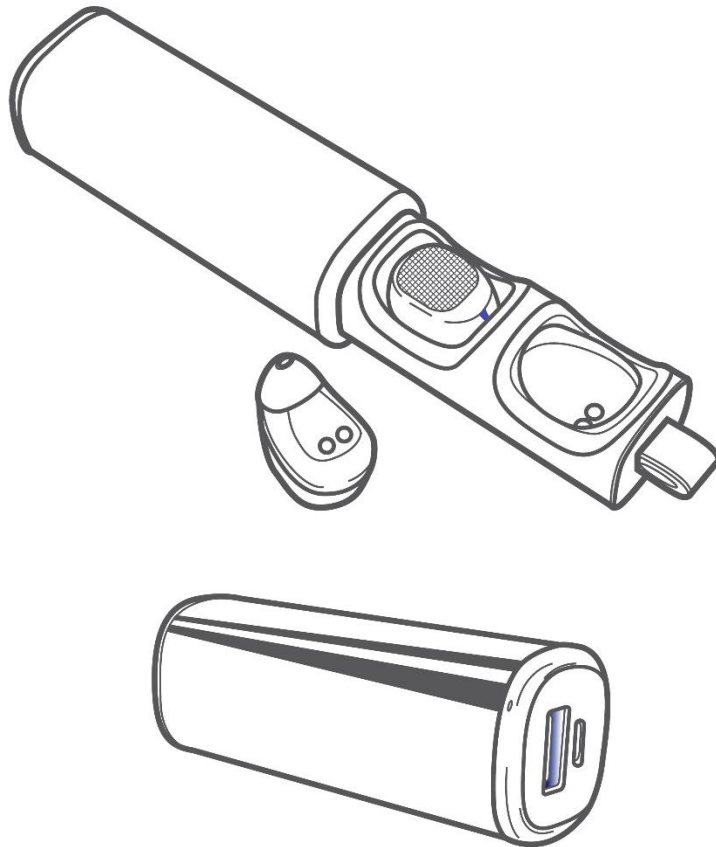

### 2. 충전케이스 충전

충전케이스의 Micro USB 충전 단자에 충전케이블을 연결하세요.

PC의 USB 아웃 단자를 통하거나 정품 휴대폰 충전기를 이용해 충전해 주세요.

충전 중에는 빨간색 LED 가 깜빡입니다.

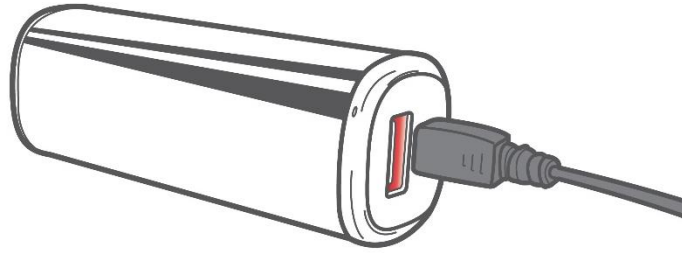

3. 충전케이스는 충전이 완료 되면 빨간색 LED 가 멈춥니다.

## ❖ 상태 표시등

상태 표시등의 색상을 통해 이어폰 및 충전 케이스의 충전 상태를 확인하세요.

	상태	LED 표시 상태
충전케이스 LED	충전중	빨간색 깜빡임
	충전완료	빨간색
	이어폰 충전중	파란색
	핸드폰 충전	
이어폰 LED	이어폰 충전	파란색
	충전완료	OFF
	연결 후 대기	마스터 - 두번 연속 깜빡 슬레이브 - 한번 깜빡

\*마스터 이어폰 - LED 두번 연속 깜빡.

\*슬레이브 이어폰 - LED 한번 깜빡.

## ❖ 전원 켜기/끄기

1. 4 초 정도 버튼을 길게 누르면 전원이 켜집니다.
2. 5 초 정도 버튼을 길게 누르면 전원이 꺼집니다.



## ❖ 페어링 모드 만들기(양쪽 사용시)

1. 전원이 오프된 상태에서 양쪽 이어폰을 동시에 7 초정도 버튼을 길게 누르면 전원이 켜지면서 빨간색,파란색 LED 가 번갈아 표시됩니다.
2. 잠시후 양쪽 이어폰이 서로 자동연결 됩니다.
3. 자동연결이 된 후 한쪽의 이어폰은 다시 페어링모드로 전환됩니다.  
이때 빨간색,파란색 LED 가 번갈아서 표시됩니다.
4. 휴대폰에서 장치를 검색 하면 "Connecting Pods 1" 표시 됩니다.
5. "Connecting Pods 1"을 선택하면 장치가 연결됩니다.
6. 이때 마스터가 되는 이어폰은 파란색 LED 가 5 초 간격으로 깜빡입니다.  
(PASSWORD 를 물어보는 경우 "0000"을 입력합니다.)
7. 이후에 블루투스 이어폰의 전원을 껐다가 켜면 자동으로 휴대폰기기와 연결 됩니다.

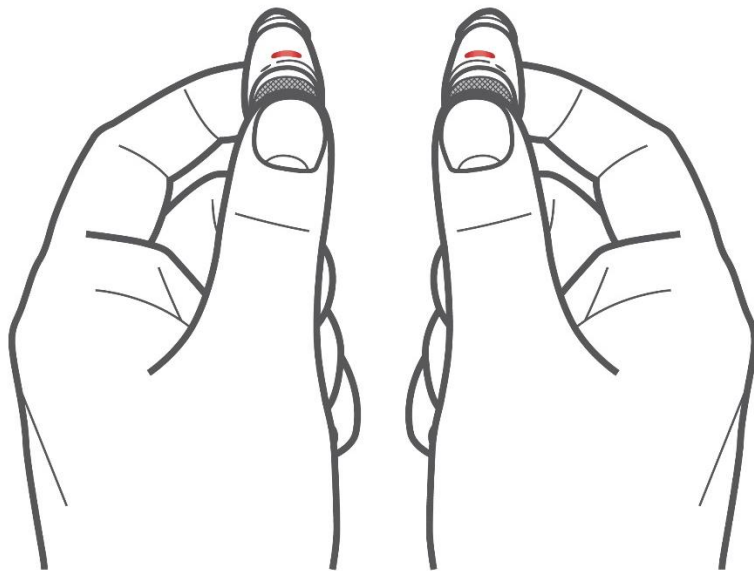

## ❖ 싱글 이어폰으로 사용하기

1. 전원이 오프된 상태에서 7 초 정도 버튼을 길게 누르면 빨간색,파란색 LED 가 번갈아 표시됩니다.
2. 휴대폰에서 장치를 검색 하면 "Connecting Pods 1" 표시 됩니다.
3. "Connecting Pods 1"을 선택하면 장치가 연결됩니다.
4. 이후에 블루투스 이어폰의 전원을 껐다가 켜면 자동으로 휴대폰기기와 연결 됩니다.  
(PASSWORD 를 물어보는 경우 "0000"을 입력합니다.)



## ❖ 음악 재생하기

1. 휴대폰 대기상태에서 마스터(파란불 2 회 깜빡) 이어폰의 버튼을 짧게 누르면 음악 재생 앱이 실행되고 음악이 재생됩니다.
2. 음악 재생중에 짧게 버튼을 1 번 누르면 잠시 멈춤(PAUSE)이 됩니다.
3. 다시 한번 버튼을 누르면 재생(PLAY)이 됩니다.

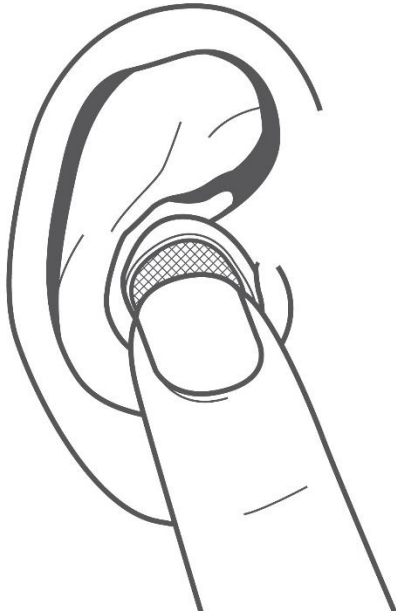

- ■ 마스터 이어폰(연속 2회감빡)
- 슬레이브 이어폰(1회감빡)

## ❖ 음악 다음곡 이동하기

1. 슬레이브(파란불 1 회 감빡) 이어폰의 버튼을 짧게 1 번 누르면 다음곡(FF)으로 이동됩니다.

## ❖ 전화 받기/끊기

1. 마스터(파란불 2 회 감빡) 이어폰의 버튼을 짧게 1 번 누르면 전화가 연결됩니다.
2. 통화중에 마스터 이어폰의 버튼을 짧게 1 번 누르면 전화가 끊어집니다.

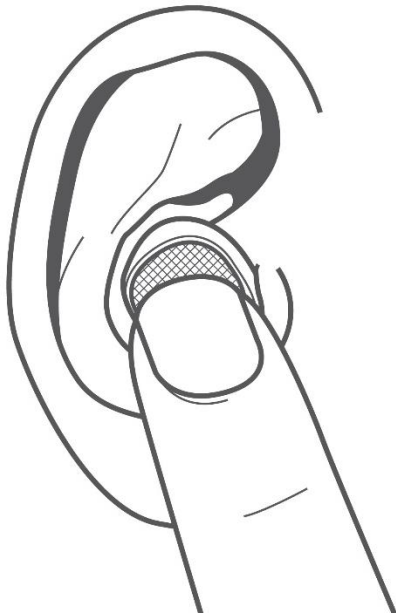

- ■ 마스터 이어폰(연속 2회깜빡)
- 슬레이브 이어폰(1회깜빡)

## ❖ 전화 거절하기

1. 전화가 왔을때 마스터(파란불 2 회 깜빡) 이어폰의 버튼을 2 초 길게 누르면 전화가 거절된다.

## ❖ 최근 전화번호 걸기

1. 마스터(파란불 2 회 깜빡) 이어폰의 버튼을 2 초 길게 누르면 가장 최근에 걸었던 전화번호로 전화를 겁니다.

## ❖ 통화중에 걸려온 전화를 받을때

- A, B 서로 통화중에 C 로부터 전화가 걸려올 경우.
- 1. 마스터(파란불 2 회 깜빡) 이어폰의 버튼을 짧게 1 번 누르면 C 와 통화가 연결되고 B 는 통화가 끊어지게 됩니다.
- 2. 마스터(파란불 2 회 깜빡) 이어폰의 버튼을 2 초 길게 누르면 C 와 통화가 연결되고 B 는 통화 대기 상태로 됩니다.



## ❖ 자동 전원 오프 기능

1. 휴대폰(연결된 기기)과 연결이 끊어진 후 10 분간 재연결이 되지 않으면 전원이 자동으로 꺼집니다.

## ❖ 주의사항

### 1. 최대한 개방된 공간에서 사용해주세요.

코드프리 이어폰은 연결된 기기로부터 음원데이터를 받아서 양쪽 이어폰끼리 무선신호를 주고 받는 방식이기 때문에 상대적으로 전파간섭의 영향을 많이 받습니다. 이로 인한 음끊김 현상이 발생할 수 있습니다.

최대한 전자기기, 벽, 신체 등으로 휴대폰과 블루투스 이어폰이 차단되지 않도록 해주세요.

### 2. 시끄러운 공간에서 블루투스 통화는 삼가해주세요

코드프리 이어폰은 대부분 In-ear 형이기 때문에 마이크의 거리가 멀게되어 상대방에게 대화내용이 작게 들리거나 잡음이 섞일 수 있습니다.

이때는 통화 화면에서 블루투스 메뉴를 터치해 휴대폰으로 통화해 주세요.

### 3. 이어폰을 손으로 막지 말아 주세요.

손으로 머리를 받치거나 할때 이어폰이 가려지지 않도록 해주세요.

무선신호의 차단으로 음악이 끊기는 현상이 발생할 수 있습니다.

### 4. 마스터 이어폰과 가까운 거리에 연결된 기기(휴대폰)를 두세요.

양쪽의 이어폰이 서로 연결이 되면 한쪽은 마스터(Master)가 되고 다른 한쪽은 슬레이브(Slave)로 동작합니다.

마스터 이어폰과 휴대폰간의 거리를 가깝게 해주세요.

### 5. 바지주머니에 휴대폰을 넣는 경우 앞주머니에 넣어주세요.

신체와 직접적으로 닿아 있으면 블루투스 전파는 간섭을 많이 받게 됩니다.

되도록이면 뒷주머니보다는 앞주머니가 낫지만 깨끗한 음질을 위해서는

바지주머니는 피해주세요.

6. **도로나 횡단보도 등의 장소에서는 이어폰의 사용을 삼가해 주세요.**

안전이 보장되지 않는 장소에서는 예측할수 없는 상황에 반응 속도가 느려져 사고의 위험이 있을 수 있습니다

## ❖ 규격및 특성

**분류** : 완전무선 코드프리 이어폰

**버전** : Bluetooth 4.1+EDR

**프로파일** : A2DP, AVRCP, HFP, HSP

**색상** : 블랙, 골드, 로즈골드, 실버

**크기/무게** :

이어폰 - 16 X 25 X 14mm (가로 x 세로 x 높이) / 4.2g

충전케이스 - 32 X 30 X 98mm (가로 x 세로 x 높이) / 63g(이어폰 포함)

**대기시간**: 72 시간

**음악재생시간**: 2 시간

**통화시간**: 4 시간

**배터리 용량**:

이어폰 - 40mAh / 3.7V

충전케이스 - 240mAh / 3.7V

**충전시간**:

이어폰 - 60 분

충전케이스 - 30 분(5V 1A 충전기)

# 제품 보증서

본 제품의 경우 1년의 무상 서비스 기간을 보증 합니다.  
(단, 사용자 부주의로 인한 고장발생시 유상 수리가 될 수도 있습니다.)

모델명	
구입처	
구입일	
고객명	
연락처	

제품 구입 후 보증서를 기재하신 후 영수증과 함께 보관해 주십시오.

[www.connecting.kr](http://www.connecting.kr)

02 - 6275 - 0701

서울시 강남구 강남대로 92 길 13, 제리스플래닛 빌딩 4 층

(주)착한텔레콤